

TORK[®] nsi INDUSTRIES IN-WALL COUNTDOWN TIMER

MODEL#: **D1060MW, D1060M, D1060LA,
D212HW, D212H, D212HA**



DESCRIPTION:	IN-WALL COUNTDOWN TIMER
CONTACT RATINGS:	120VAC, 60Hz 1000W TUNGSTEN, 15A GENERAL PURPOSE 1000 VA BALLAST, 1/4 HP MOTOR

IMPORTANT SAFETY NOTES

WARNING: TO AVOID FIRE, SHOCK, OR DEATH, TURN OFF POWER AT CIRCUIT BREAKER AND TEST THAT POWER IS OFF BEFORE WIRING.

WARNING: TO AVOID OVERHEATING, USE ONLY 14AWG, 600V, 105 °C WIRE TO CONNECT THIS TIMER

PROGRAMMING & OPERATING YOUR TIME SWITCH MECHANISM

INSTALLATION INSTRUCTIONS:

1. Remove existing wall plate and switch , if applicable.
2. Connect wires per WIRING DIAGRAM as shown.
3. Mount timer into box with mounting screws and attach wall plate into position.
4. Restore power at circuit breaker. Installation is complete.

OPERATING INSTRUCTIONS:

1. TIME SETTING

To set timer, press the push button repeatedly to select one of the four time settings.

- FOR D1060M: 10min - 20min - 30min - 60min
- FOR D212H: 2hr - 4hr - 8hr - 12hr

The illuminated LED indicates which time setting is selected.

Timer starts counting down until time out is reached and OFF LED is illuminated.

2. MANUAL OFF

To turn timer OFF manually, press the push button repeatedly until OFF LED is illuminated.

WIRING DIAGRAM

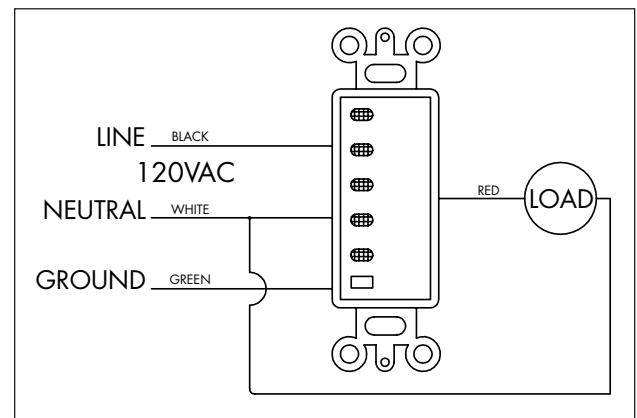

ONE YEAR LIMITED WARRANTY: If this product fails because of a manufacturing defect within one year after purchase, we will, at our option, either repair or replace it at no charge. Our warranty does not cover damage caused by accident, abuse or misuse. We assume no further liability with respect to the sale or use of this product. THIS WARRANTY IS IN LIEU OF ALL OTHER WARRANTIES, EXPRESSED OR IMPLIED, INCLUDING THE WARRANTY OF MERCHANTABILITY. We make no warranty with respect to the fitness of any goods for the users particular application. This warranty gives you specific legal rights, and you also may have other rights which vary from state to state.

It is our intent to provide accurate and current specification information. However, in the interest of product improvement, TORK may alter the specifications or constructional details without prior notice.

TORK®

nsi
INDUSTRIES

MINUTERIE MURALE À COMPTE À REBOURS

NO DE MODÈLE : **D1060MW, D1060M, D1060LA,
D212HW, D212H, D212HA**



DESCRIPTION :

MINUTERIE MURALE À COMPTE À REBOURS

CAPACITÉ DES CONTACTS :

120 V c.a., 60 Hz
1000 W tungstène
15 A usage général
Ballast de 1000 VA, moteur de 1/4 HP

IMPORTANT SAFETY NOTES

AVERTISSEMENT : AFIN D'ÉVITER LES RISQUES D'INCENDIE, DE CHOC ÉLECTRIQUE ET DE DÉCÈS, VEUILLEZ COUPER L'ALIMENTATION ÉLECTRIQUE AU PANNEAU À DISJONCTEURS ET VCÂBLAGE.

AVERTISSEMENT : AFIN DE PRÉVENIR TOUTE SURCHAUFFE, UTILISEZ UNIQUEMENT UN CÂBLE DE CALIBRE AWG 14 DE 600 V ET 105 °C POUR BRANCHER CETTE MINUTERIE.

PROGRAMMATION ET FONCTIONNEMENT DE VOTRE MINUTERIE

INSTRUCTIONS POUR L'INSTALLATION :

1. Retirez la plaque murale et l'interrupteur, s'il y a lieu.
2. Branchez les fils tel qu'il est indiqué dans le SCHÉMA DE CÂBLAGE.
3. Fixez la minuterie dans le boîtier à l'aide de vis de montage et fixez la plaque murale en place.
4. Rétablissez l'alimentation électrique depuis le disjoncteur. L'installation est terminée.

MODE D'EMPLOI :

1. RÉGLAGE DE LA MINUTERIE

Pour régler la minuterie, appuyez plusieurs fois sur le bouton-poussoir pour sélectionner un des quatre réglages de délai.

- POUR LE MODÈLE D1060M : 10 min - 20 min - 30 min - 60 min
- POUR LE MODÈLE D212H : 2 h - 4 h - 8 h - 12 h

La DEL illuminée indique le réglage sélectionné. Le compte à rebours se poursuit jusqu'à ce qu'il se termine et que la DEL OFF (arrêt) s'illumine.

2. ARRÊT MANUEL

Pour éteindre la minuterie manuellement, appuyez plusieurs fois sur le bouton-poussoir jusqu'à ce que la DEL OFF (arrêt) s'illumine.

SCHÉMA DE CÂBLAGE

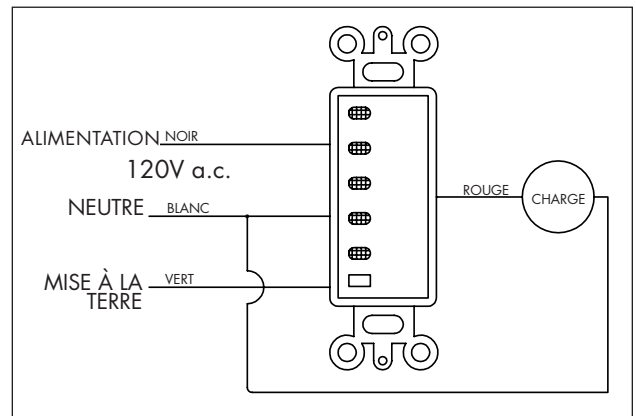

GARANTIE LIMITÉE DE UN AN : Si ce produit s'avère défectueux en raison d'un défaut de fabrication dans une période de un an suivant son achat, nous choisirons, à notre discrétion, de le réparer ou de le remplacer sans frais. Notre garantie ne couvre pas les dommages causés par un accident ou un usage abusif ou inapproprié. Nous déclinons toute autre responsabilité en ce qui a trait à la vente ou à l'utilisation de ce produit. CETTE GARANTIE PRÉVAUT SUR TOUTE AUTRE GARANTIE, EXPRESSE OU IMPLICITE, Y COMPRIS TOUTE GARANTIE DE QUALITÉ MARCHANDE. Nous n'offrons aucune garantie quant à l'adaptation de tout produit à l'utilisation particulière que peuvent en faire les utilisateurs. Cette garantie vous confère des droits précis. Il est possible que vous disposiez également d'autres droits, qui varient d'un État ou d'une province à l'autre.

Bien que TORK vise à offrir des informations précises et à jour sur les caractéristiques de ses produits, il est possible qu'elle modifie leurs caractéristiques ou leurs particularités sans préavis afin de les améliorer.

MODEL#: **D1060MW, D1060M, D1060LA,
D212HW, D212H, D212HA**



DESCRIPTION:

TEMPORIZADOR DE PARED CON CUENTA REGRESIVA

CONTACT RATINGS:

120 VCA, 60 Hz
1000 vatios de tungsteno
15 A para uso general
Reactancia de 1000 VA, motor de ¼ HP

NOTAS IMPORTANTES DE SEGURIDAD

ADVERTENCIA: PARA EVITAR INCENDIOS, DESCARGAS O LA MUERTE, APAGUE EL SUMINISTRO ELÉCTRICO EN EL INTERRUPTOR DE CIRCUITO Y COMPRUEBE QUE ESTÉ APAGADO ANTES DE REALIZAR EL CABLEADO.

ADVERTENCIA: PARA EVITAR EL SOBRECALENTAMIENTO, USE ÚNICAMENTE CABLE DE 14 AWG, 600 V Y CLASIFICADO PARA 105°C PARA CONECTAR ESTE TEMPORIZADOR

PROGRAMACIÓN Y FUNCIONAMIENTO DEL MECANISMO DEL INTERRUPTOR DE HORA

INSTRUCCIONES PARA LA INSTALACIÓN:

1. Retire la placa para pared y el interruptor actuales, si corresponde.
2. Conecte los conductores como se muestra en el DIAGRAMA DE CABLEADO.
3. Instale el temporizador en la caja con los tornillos de montaje y fije la placa de pared en su posición.
4. Vuelva a conectar la alimentación en el interruptor de circuito. La instalación está terminada.

INSTRUCCIONES DE FUNCIONAMIENTO:

1. CONFIGURACIÓN DE LA HORA

Para configurar el temporizador, presione varias veces el botón para seleccionar una de las cuatro configuraciones de hora.

- PARA D1060M: 10min - 20min - 30min - 60min
- PARA D212H: 2hr - 4hr - 8hr - 12hr

El LED iluminado indica la configuración de hora seleccionada. El temporizador empieza la cuenta regresiva hasta terminar el tiempo y el LED de apagado se enciende.

2. APAGADO MANUAL

Para apagar el temporizador de forma manual, presione el botón varias veces hasta que se encienda el LED de apagado.

DIAGRAMA DEL CABLEADO

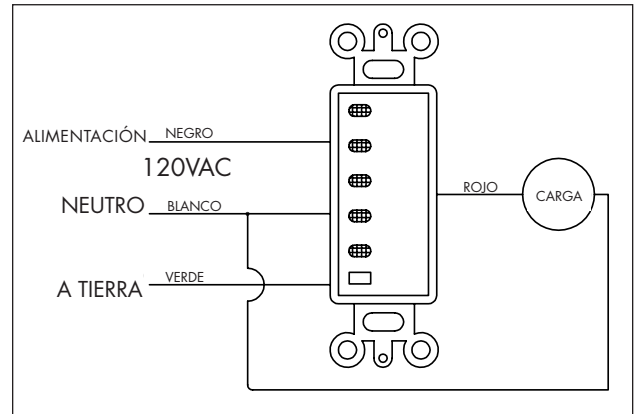

GARANTÍA LIMITADA DE UN AÑO: Si en el lapso de un año a partir de la fecha de compra este artículo falla debido a un defecto en el material, lo reemplazaremos o repararemos a nuestra discreción sin cargos. Nuestra garantía no cubre daños causados por accidentes, maltrato o uso inadecuado. NO asumimos ninguna otra responsabilidad con respecto a la venta o uso de este producto. Esta garantía reemplaza todas las DEMÁS garantías, EXPRESAS O IMPLÍCITAS, incluida la garantía DE COMERCIABILIDAD. No garantizamos la idoneidad de ninguna mercancía para un uso en particular. Esta garantía le otorga derechos legales específicos, pero podría tener también otros derechos que varían según el estado.

Nuestra intención es brindar información precisa y actual sobre las especificaciones. Sin embargo, y con la intención de mejorar el producto, TORK puede modificar las especificaciones o detalles de fabricación sin previo aviso.

