



RECESSED LIGHTING • LUMINAIRE ENCASTRE

4-IN. REMODEL IC, AIRTIGHT LED HOUSING

BOÎTIER RÉNOVATION À DEL POUR PLAFONDS ISOLÉS, HERMÉTIQUE, 4 PO

RF402LED-01

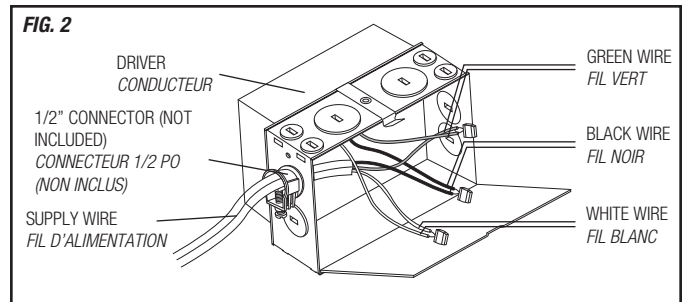
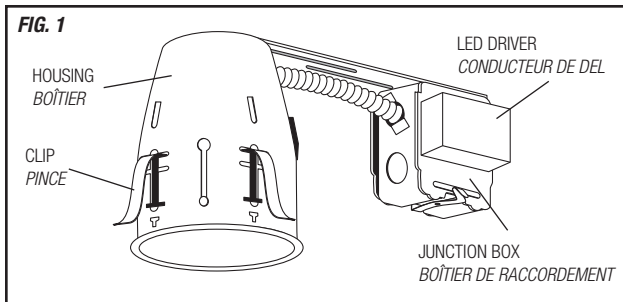

INSTALLATION INSTRUCTIONS

IMPORTANT

- Read all instructions before installing housing. Retain for future reference.
- Replaceable LED engine (contact Liteline Corporation).
- The fixture is dimmable with an electronic low voltage dimmer.
- Leave LED protective cover in place during the construction phase and only remove it when ready to install trim assembly.
- Do not energize fixture before removing the LED protective cover.

SAFETY: This housing must be wired in accordance with local electrical codes and ordinances. Carefully observe grounding procedure under installation section. All work should be done by a certified electrician.

WARNING: Make certain power is OFF from the electrical panel before starting installation or attempting any maintenance.

INSTALLATION FOR REMODEL APPLICATIONS

1. Measure distance from walls and mark position of housing to be installed between joists.
2. Using template provided, carefully scribe circle in desired location.
3. Carefully cut hole in ceiling with keyhole saw.
4. Follow steps 1 through 4 under "Electrical Connections".
5. Insert housing into ceiling (junction box first).
6. Hold housing flush against ceiling. Push end of clip out and away from housing. Push clip up until lock-up tap is snapped into slot to clamp ceiling. Repeat with other clips.
7. Install the recessed trim according to trim installation instructions.

ELECTRICAL CONNECTIONS

1. Provide electrical service according to your local electrical code for a suitable junction box. Supply wire insulation must be rated for at least 90°C.
2. Remove the junction box cover. Remove the appropriate knock-out(s) to accommodate the type of electrical service to be used.
3. Insert electrical supply cable through knock-out in the junction box. Wire housing using "quick connect" push-in terminals (Fig. 2). Connect green ground (or bare copper) wire of cable to green wire on fixture. Connect white wire of cable to white wire of fixture. Connect black wire of cable to black wire of fixture. Make certain there are no exposed strands of wire.
4. Place all wiring and connections back in junction box and replace cover.

These instructions do not claim to cover all details or variations in the equipment, procedure, or process described, nor to provide directions for meeting every possible contingency during installation, operation or maintenance. When additional information is desired to satisfy a problem not covered sufficiently for user's purpose, please call the technical support toll free number listed below.

INSTRUCTIONS D'INSTALLATION

IMPORTANT

- Lire attentivement ces directives avant d'installer l'appareil. Conserver ces instructions pour consultation ultérieure.
- Remplaçables moyen à DEL (contacteur Liteline Corporation).
- Le luminaire peut être utilisé avec un gradateur électronique basse tension.
- Laissez couverture protectrice DEL en place pendant la phase de construction et l'enlever seulement quand prêt pour installer l'assemblage de la garniture.
- N'alimenter pas le luminaire avant d'enlever la couverture protectrice DEL en place.

SÉCURITÉ : L'appareil doit être câblé selon les dispositions du code électrique national, des ordonnances et des codes régionaux. Une bonne mise à la terre est nécessaire pour assurer la sécurité personnelle. Suivre attentivement les instructions ci-dessous portant sur la mise à la terre. Tout travail doit être effectué par un électricien autorisé.

AVERTISSEMENT : S'assurer que le courant est coupé au panneau d'électricité avant de commencer l'installation ou l'entretien.

INSTALLATION POUR L'APPLICATION DANS LA RÉNOVATION

1. Mesurez avec précision la distance par rapport aux murs et marquez l'emplacement où l'appareil d'éclairage doit être installé au plafond.
2. Utilisez le gabarit fourni pour marquer avec soin l'endroit où percer l'orifice dans le plafond à l'endroit désiré.
3. Percez le trou avec soin dans le plafond à l'aide d'une scie passe-partout.
4. Suivre les étapes de 1 à 4 de la section intitulée «Connexions électriques».
5. Insérez le boîtier dans le plafond en prenant soin d'insérer d'abord la boîte de raccordement. Note: Assurez-vous que les pinces sont à raz avec l'extérieur du boîtier.
6. Tenez le boîtier à raz du plafond. Poussez l'extrémité étroite de la pince de façon à la faire sortir tout en l'éloignant du boîtier. Soulevez le pince jusqu'à ce que la prise de blocage soit cassée dans la fente pour maintenir le plafond. Répétez l'opération avec l'autre pince.
7. Installez la garniture en suivant les instructions d'installation de la garniture.

CONNEXIONS ÉLECTRIQUES

1. Effectuer les connexions conformément aux dispositions du code national de l'électricité ou à celles de votre code régional à partir d'une boîte de jonction appropriée à la boîte de câblage (sur le cadre en plâtre). L'isolant pour fil d'alimentation doit être classé pour une température d'au moins 90°C.
2. Enlever le couvercle de la boîte de jonction. Ainsi que les débouchés appropriés de cette boîte pour installer le matériel électrique.
3. Insérez le câble provenant du câblage de la maison dans la débouchés de la boîte de raccordement. Branchez l'appareil avec les connecteurs bornes à bouton (Fig. 2). Raccordez le câble vert (ou) de l'appareil d'éclairage au conducteur vert de mise à la terre du câble d'alimentation.

Raccordez le conducteur blanc de l'appareil d'éclairage au conducteur blanc du câble d'alimentation. Raccordez le conducteur noir de l'appareil d'éclairage au conducteur noir du câble d'alimentation. Assurez-vous qu'aucun brin de fil provenant des conducteurs n'est laissé exposé.

4. Insérer tous les fils et toutes les connexions dans la boîte de câblage. Remettre le couvercle.

Ces instructions ne prétendent pas couvrir tous les détails ni toutes les variations de l'équipement, des directives ou du procédé décrit, ni de parer à tout éventualité qui pourrait survenir pendant l'installation, le fonctionnement ou l'entretien. Si des renseignements supplémentaires sont requis pour remédier à un problème non suffisamment couvert aux fins de l'utilisateur, prière notre représentant de soutien technique au numéro.

TRIM INSTALLATION

Center the LED in the housing with the trim baffle. Push trim into housing and allow spring clips to lock into place.

Note: Do not remove glass lens from trim.

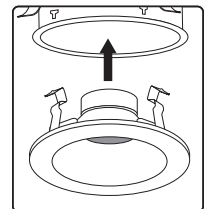

INSTALLATION LA GARNITURE

Centre de DEL à boîtier avec la garniture. Poussez la garniture dans le boîtier et permettre à des pinces à ressort pour le verrouiller en place.

Note : N'enlever pas la lentille de verre de la garniture.



**FOR IC & AIRTIGHT APPLICATIONS
POUR DES PLAFONDS ISOLÉS ET
HERMÉTIQUE**

**HOLE CUTTING REFERENCE
RÉFÉRENCE POUR LE
DÉCOUPAGE DE L'OUVERTURE**

RF402LED-01 4-3/8" / 111mm



Liteline Corporation

8 Abacus Road, Brampton, Ontario, Canada L6T 5B7

Phone *Main: 416-996-1856 • Toll Free: 1-866-730-770*

Local Customer Service: 905-794-2137

Fax *Main: 905-794-1990 • Toll Free: 1-888-738-9736*

E-mail *Information: info@liteline.com • Sales: sales@liteline.com*

Web *Website: www.liteline.com*